

# Uživatelská příručka k SIP terminálu Mitel 6863i

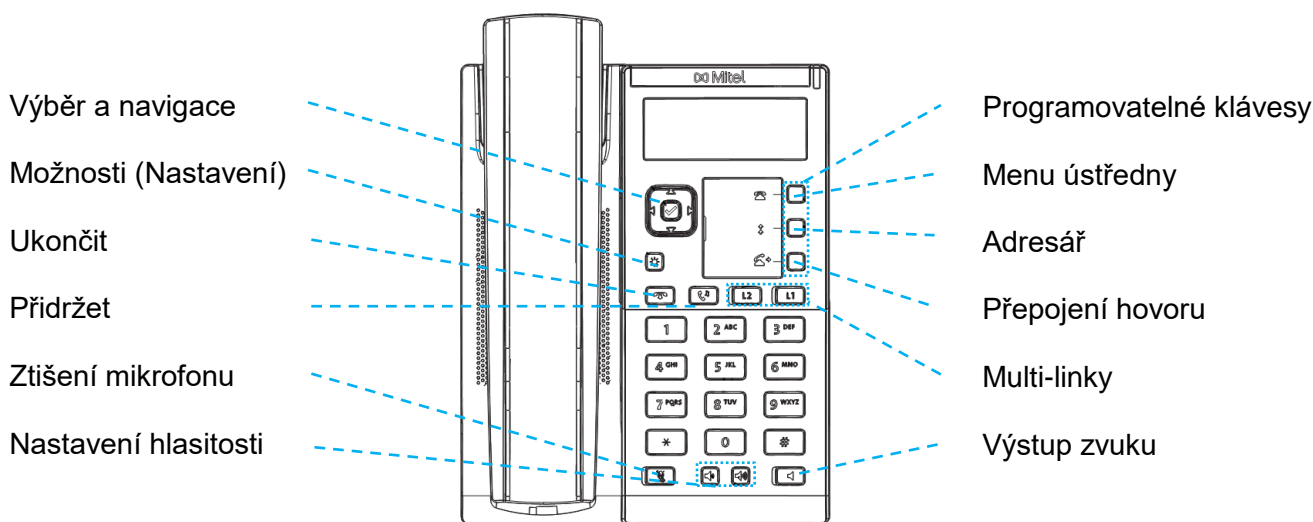

## Volba čísla

1. Zvedněte sluchátko. Pokud chcete změnit aktuální linku, stiskněte **L2** **L1**
2. Volte požadované číslo z klávesnice, následně se hovor spojí automaticky.

## Ukončení hovoru

Zavěste sluchátko, nebo stiskněte klávesu

## Příjem hovoru

Zvedněte sluchátko, nebo stiskněte číslo linky **L2** **L1** , nebo stiskněte klávesu pro obousměrný hlasitý příposlech.

## Odmítnutí hovoru

Když telefon vyzvání stiskněte klávesu hovor bude ignorován a okamžitě přesměrován (pakliže je tak systém nakonfigurován) do hlasové pošty.

## Opakování volby

Vstupte do menu ústředny a otevřete **Seznam hovorů**.

Použitím navigačních kláves **▲▼◀▶** se přesuňte na menu **3 – Odchozí volání** a procházením seznamu zvolte některé z posledně volaných čísel. Volbu potvrďte 2x stisknutím středové klávesy , nebo směrové klávesy **▶**

## Ztišení mikrofonu

Stiskněte klávesu pro ztišení mikrofonu.

## Přidržení a pokračování v hovoru

1. Pokud chcete právě probíhající hovor přidržet, stiskněte klávesu
2. Pro pokračování v přidrženém hovoru stiskněte opět nebo tlačítka multi-linek podle toho, na které lince je hovor přidržen.

## Přepojení hovoru

1. Ujistěte se, že právě pracujete s hovorem, který chcete přepojit.
2. Stiskněte klávesu tím přidržíte aktuální hovor.
3. Volte číslo, na které má být tento hovor přepojen.
4. Stiskněte klávesu ještě před tím, než volaná strana hovor přijme. Tento způsob přepojení se nazývá „přepojení bez ohlášení“. **NEBO** Vyčkejte, jakmile volaná strana hovor přijme, pak stiskněte pro dokončení operace. Tento způsob přepojení se nazývá „přepojení s ohlášením“.

## Třístranná konference

1. Ujistěte se, že právě hovoříte alespoň s jedním účastníkem plánovaného konferenčního hovoru.
2. Stiskněte a zvolte **Seznam možností > Služby > Konference**.
3. Volte číslo dalšího účastníka konference, nebo stiskněte klávesu multi-linek v **L2** **L1** případě, že je tento účastník přidržen na jiné lince.
4. Jakmile dojde ke spojení s třetím účastníkem, opět stiskněte a zvolte **Seznam možností > Služby > Konference** stejně jako v bodu 2.

## Použití výpisů volání

1. Pro přístup do seznamu volání, stiskněte a potvrďte stisknutím
2. Vstupte do podmenu **Seznam hovorů** a pomocí navigačních kláves **▼▲** procházejte seznamy volání.
3. Pro okamžitou volbu čísla stiskněte 2x klávesu